

Výkres pozice motoru nebo řetězového motoru na vyžádání.

Tolerance $\pm 3$ mm pro všechny rozměry
[ ] ==> požadovaný prostor pro montáž

\*UL - řídicí jednotka

DW = světla šířka vrat

DH = světla výška vrat

Volba X-level

Vrata se neuzavírají k podlaze, ale po X-level.

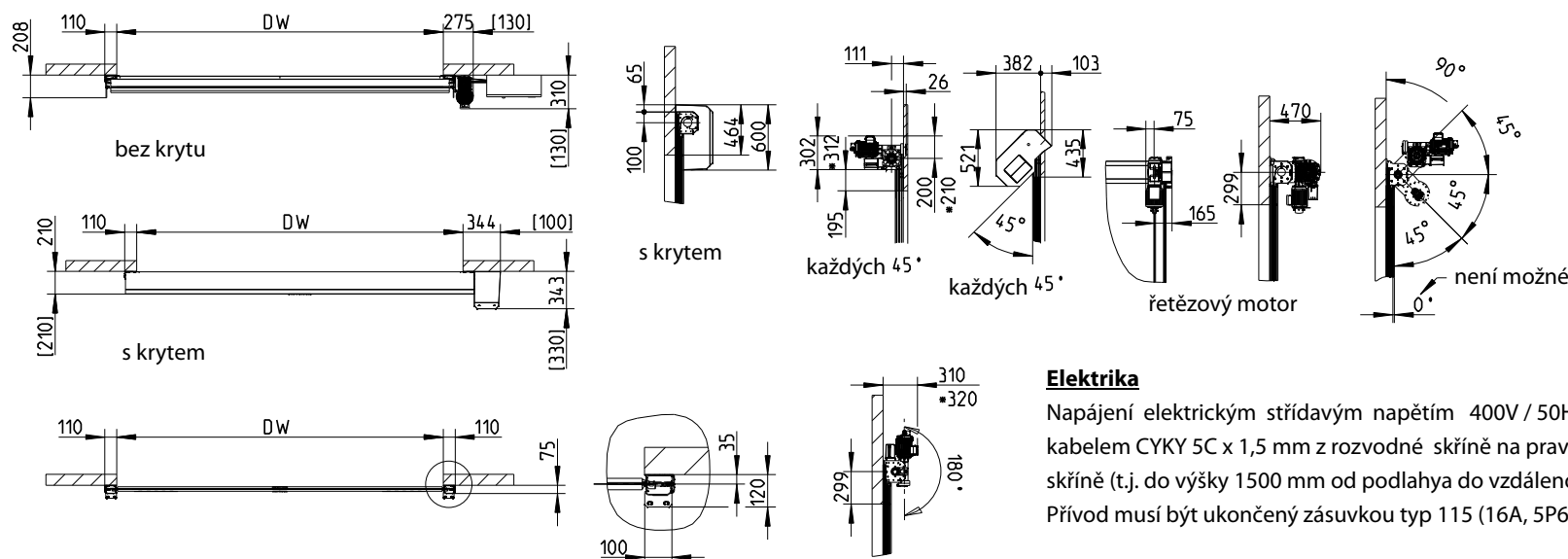

### Elektrika

Napájení elektrickým střídavým napětím 400V / 50Hz. Napájení musí být vyvedené samostatně kabelem CYKY 5C x 1,5 mm z rozvodné skříňe na pravou nebo levou stranu, podle umístění ovládací skříňe (t.j. do výšky 1500 mm od podlahy do vzdálenosti 400 - 600 mm od hrany ostění otvoru). Přívod musí být ukončený zásuvkou typ 115 (16A, 5P6H). Jištění 3PH-10A.